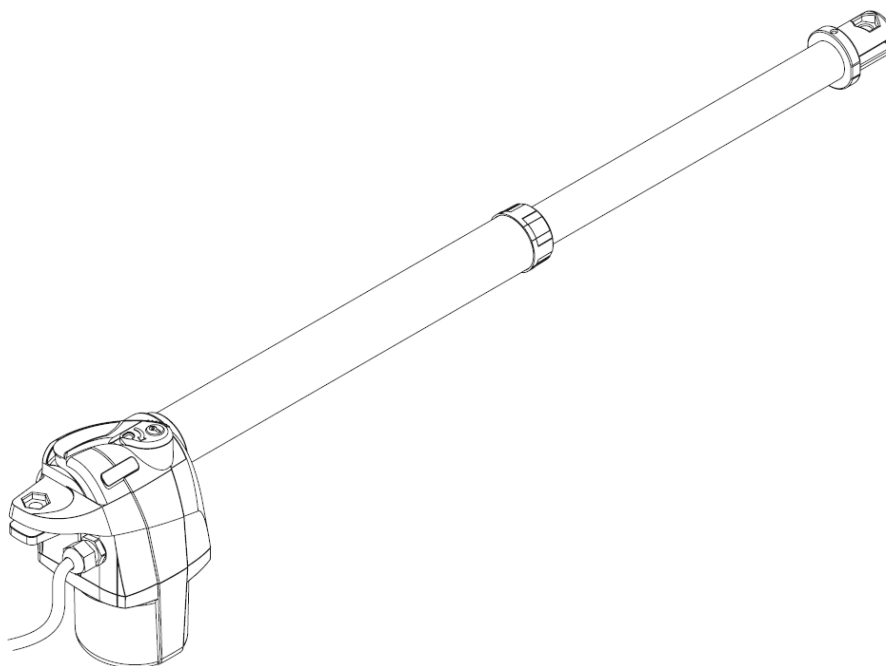

KIT-BILL3

KIT-BILL3

Heady vezérlővel

Használati és üzembe helyezési utasítás telepítőknek

Figyelmeztetés

A szerelés elkezdése előtt, olvassa el, ezen tájékoztatót. Tilos az eszközt az előírtak ellenére, más célra használni. A felhasználót ki kell oktatni a működésről. A Beninca termékek biztonsági címkékkel vannak ellátva, ezek sérülése a garancia elvesztését eredményezi. A mozgató motorok eredeti Beninca alkatrészeket tartalmaznak, melyek mindegyike az érvényben lévő európai normatíváknak maradéktalanul megfelel.

A gyártó cég, a működést alapvetően befolyásoló alkatrészekre biztosító, ellenőrző címkét ragaszt. Ennek sérülése, garanciavesztést okoz.

**Ne szerelje szét a motort, ne javítsa a vezérlőt, forduljon a szakszervízhez!
A törött vagy elhajlott alkatrészekre nincs garancia.**

KIT-BILL3

Technikai adatok:

Tápfeszültség 230V
 Áramfelvétel..... 1,35A
 Tolóerő..... 3200N
 Védelmi fokozat IP 54
 Munkaciklusok száma .. 10-15/óra
 Működési hőmérséklet . -20°C/+70°C
 Zajszint ≤70dB
 Kondenzátor..... 8μF
 Kenés..... zsír
 Súly 6,5Kg

Befoglaló méretek:

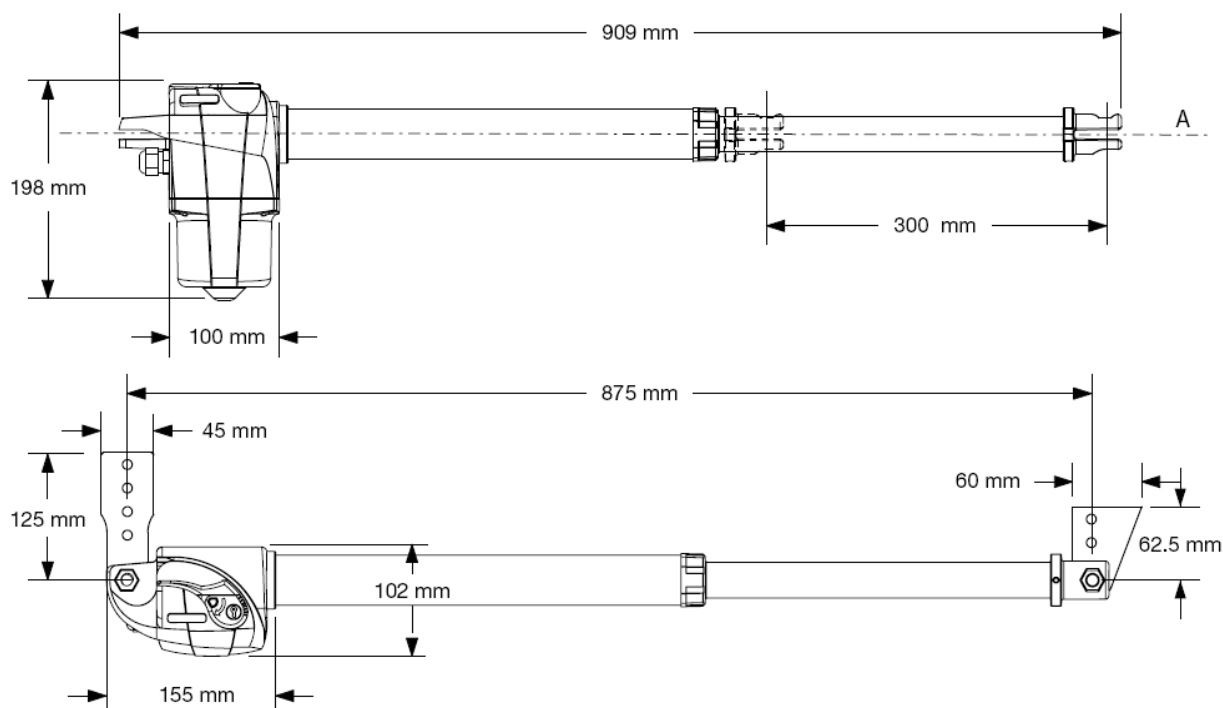

A motorok felszerelése

Határozza meg a motorok földtől való magasságát. A motort ne érje felfreccsenő víz, hó és egyéb csapadék, lehetőleg az alsó zsanérpont vagy az feletti magasságba szerelje a kapura a motort. Általában minimum 200mm-re legyen a talaj szinttől.

A felszerelési ábrán megadott értékeknek megfelelően hegessze fel a motor végét támasztó csuklóponthoz a kapupillérrre. Oldja a tengelykapcsolatot a motoron húzza ki a dugattyút majd zárja vissza a tengelykapcsolót. Tekerjen egy fél fordulatot visszafelé, (legalább 10mm-rel) a dugattyú végén, ezzel beljebb mozdul a dugattyú, mérje a kapura a dugattyú helyzetét, és jelölje át azt. Nyissa ki a kuplung szerkezetet, tolja be a dugattyút, majd néhány mm-t húzza ki a motorból. Nyissa ki a kaput és ellenőrizze, hogy a kapu nyitott állapotában egyeznek-e a felfüggesztés jelölései. Ha renden találja, akkor hegessze fel a belső támaszpontot úgy, hogy a motor 0,5-1 fokban lejtjen, erre azért van szükség, hogy a víz a motorról előrefelé folyjék. Csavarozza fel a motort a megfelelő csavarokkal.

KIT-BILL3

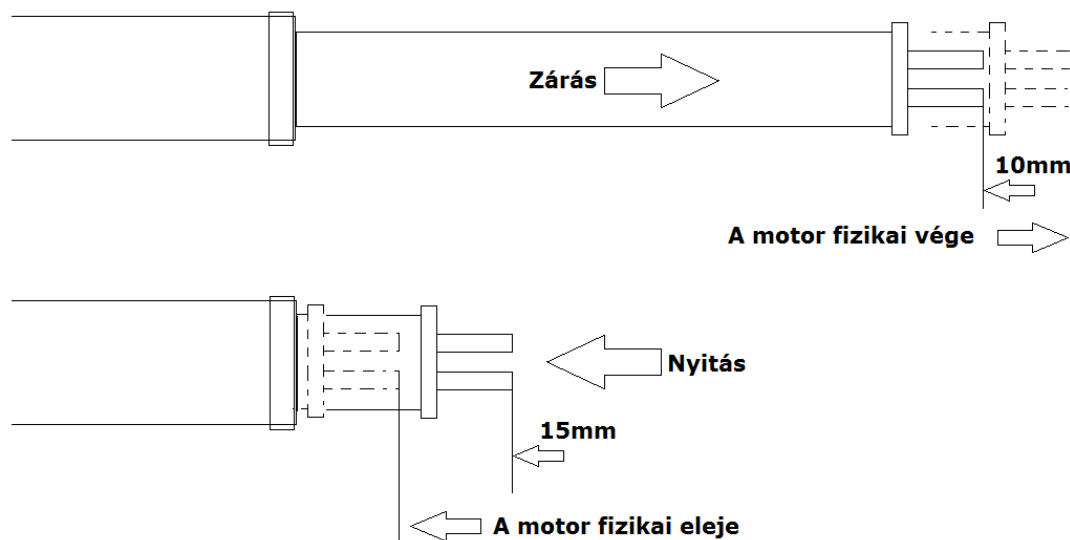

A motor soha nem érheti el a két véghelyzetét a kapu mozgása közben!

**A felfüggesztéshez használja a csomagban található alátéteket.
Soha ne húzza meg erősen a csavart, mert az öntvény felfüggesztése elpattanhat!
Egy kevés zsírral zsírozza meg az alátéteket, és így helyezze fel a motort.**

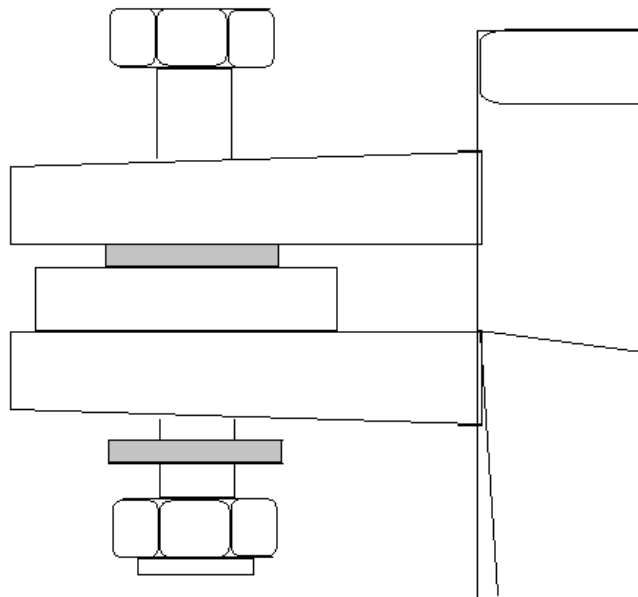

Mindkét felfüggesztésnél hézagolja ki alátéttel a konzolt!

KIT-BILL3

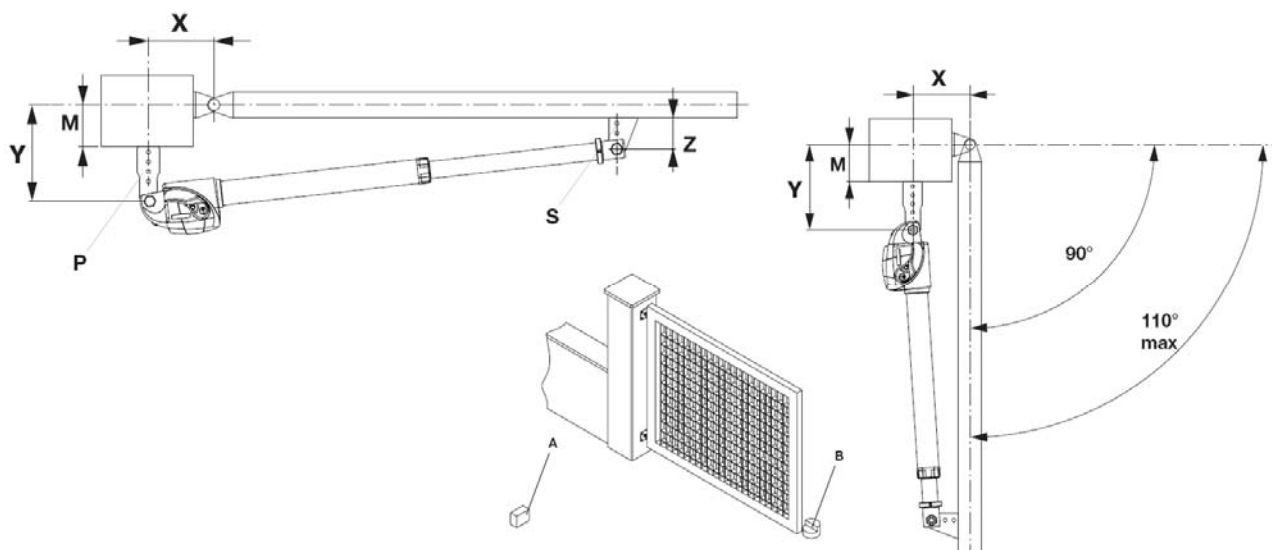

Nyitási szög	X	Y	z	M max.	Nyitási idő	
					BILL 30 M BILL 30MA	BILL 3024
90° 100° 110°	100	100	35	60	13,5" 14,5" 15,5"	11" 12" 12,5"
90° 100° 110°	120	120	35	75	16" 17,5" 19"	13" 14" 15"
90° 100° 110°	130	130	35	85	17,5" 19" 20"	14" 15" 16,5"
90°	150	150	35	100	20"	16,5"

Törekedjen arra, hogy a motor a maximális löketet kihasználhassa, minél távolabb támadja a kaput (az „X” és „Y” távolságok lehető legnagyobbak legyenek) annál stabilabb egyenletesebb lesz a mozgás, ne használja a löketet 200mm alatt!

Felszerelési ábra:

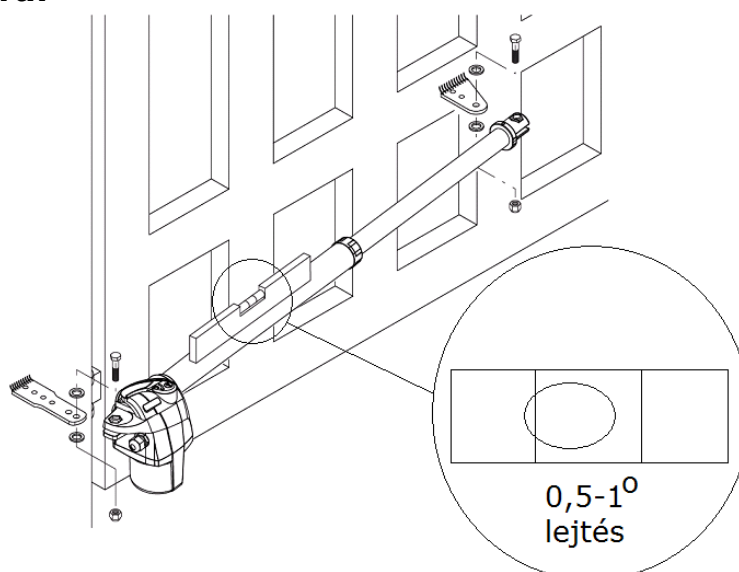

KIT-BILL3

Általános tájékoztató

A mozgató motorok tökéletes működéséhez, a kapuszárnyaknak a következő feltételeket kell teljesíteniük:

- Erős, stabil felépítés.
- A zsanérok nem lötyöghetnek, a kapu nyitása és zárása könnyű legyen.
- A két szárny egymásra takarása tökéletes legyen.

Mechanikus végállások

Mivel a motorok nem rendelkeznek végállás-kapcsolóval, a kapuszárnyakat, **nyitási és zárási mechanikus ütközővel kell ellátni!**

Bekötési ábra

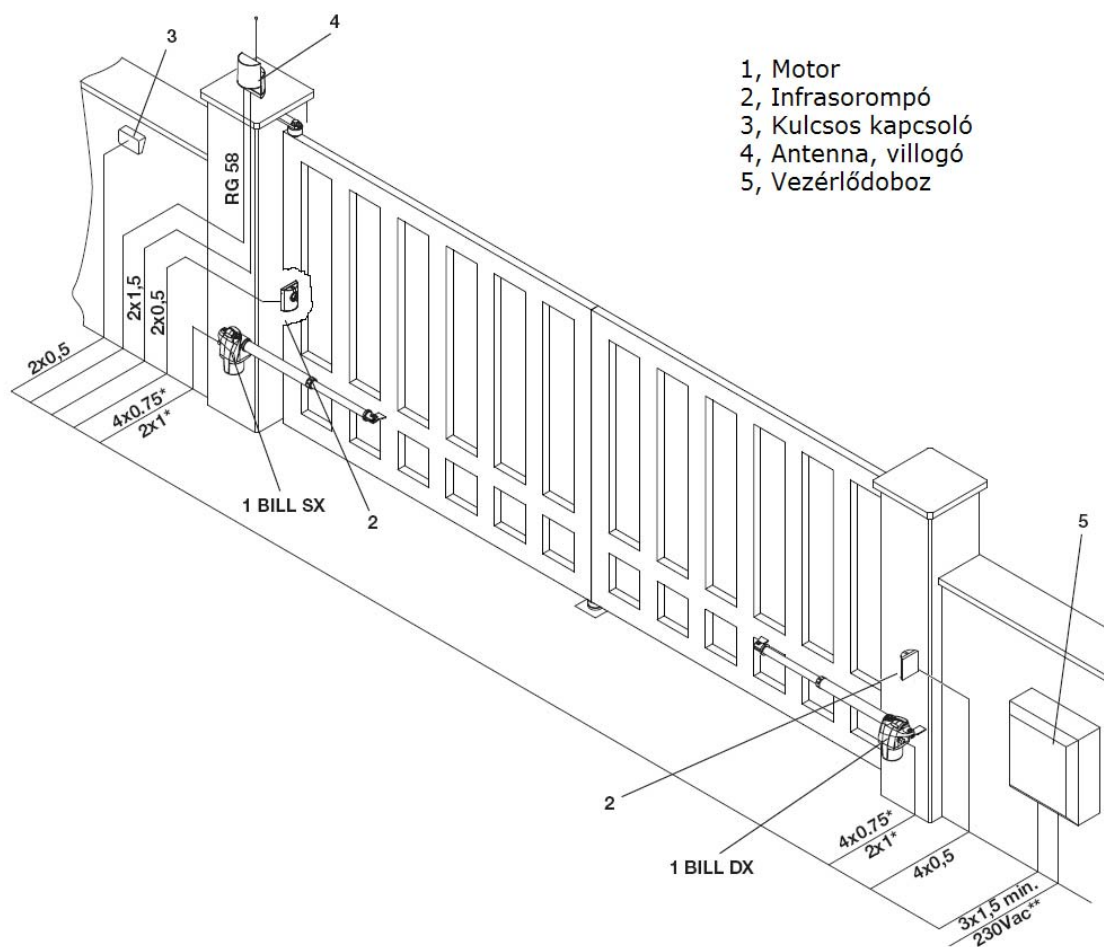

- 1, Motor
- 2, Infrászorompó
- 3, Kulcsos kapcsoló
- 4, Antenna, villogó
- 5, Vezérlődoboz

A földalatti vezetékek elhelyezéséhez használjon gégecsövet, lehetőleg betonozható típust. Építse ki a kábelbekötést, használjon kötődobozt. **A megfelelő kábelkeresztmetszeteket tartsa be, mert érintésvédelmi szempontból a rendszernek meg kell felelnie.**

KIT-BILL3

A motor vezeték színei: Szürke: motor tekercs közös, Fekete: egyik irány fázis, és kondenzátor, Barna: Másik irány fázis, és kondenzátor, Zöld-sárga: Motor földelési pont.

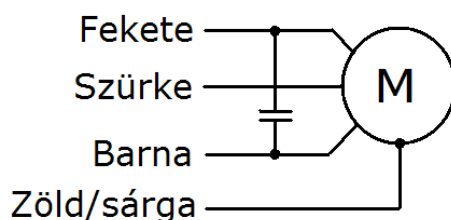

Biztonsági előírások

Ne álljon a nyitás hatósugarában. Esetleges meghibásodás esetén, a hiba elhárításához hívjon szakembert.

Kézi működtetés, zavar esetén

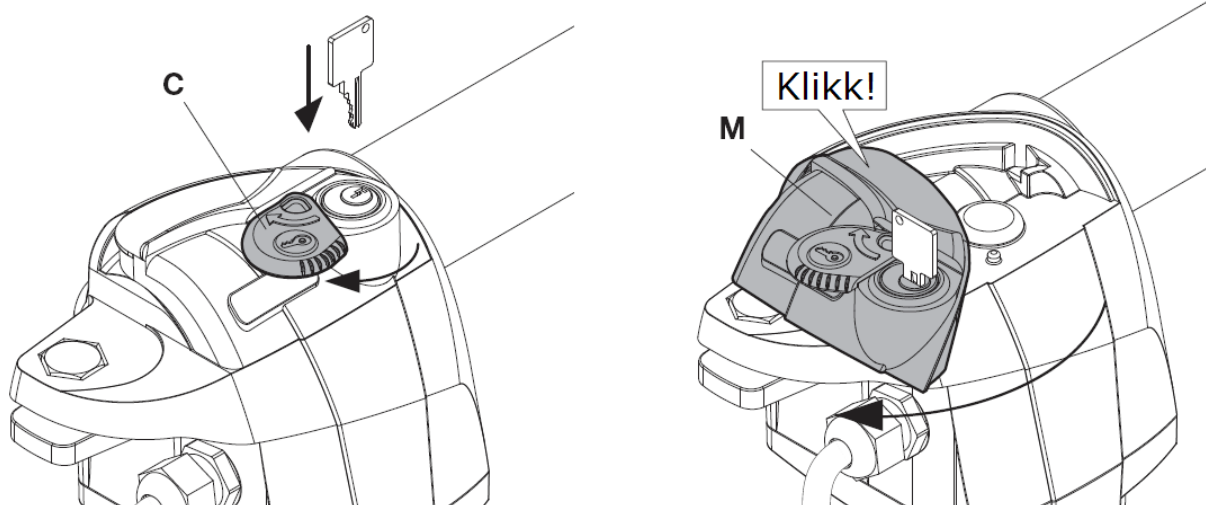

Üzemzavar vagy áramszünet esetén, a motor kézzel működtethető.

Nyissa ki a kioldó zárófedelét.(C)

A készletben található kulccsal oldhatja ki a zárszerkezetet.

Fordítsa el a műanyag kioldót.

A kapcsolat helyreállításához csavarja a kioldókart a kiinduló állásba, majd zárja vissza azt a kulccsal.

Vegye ki a kulcsot és zárja vissza a fedelet.

Ha nem akad be a motor kuplungja, akkor mozgítsa meg a kaput zárás irányba.

Karbantartás

Havonta ellenőrizze a kézi kioldó szerkezet működését a löket tisztaságát, ha a löketrudazat felületén piszok vagy por rakódik le, tisztítsa meg annak felületét. A javításokat szakemberrel végeztesse. Télen többször is ellenőrizze, a jéglerakódások kárt tehetnek a motor végén lévő gumiszigetelő gyűrűn, ezért műszerolajjal átitatott szövettel majd száraz ruhával törölje át a löket mozgó részét. A felfüggesztési pontokat félévente zsírozza meg.

BENINCA' **HEADY** VEZÉRLÉS

VER: 1.2

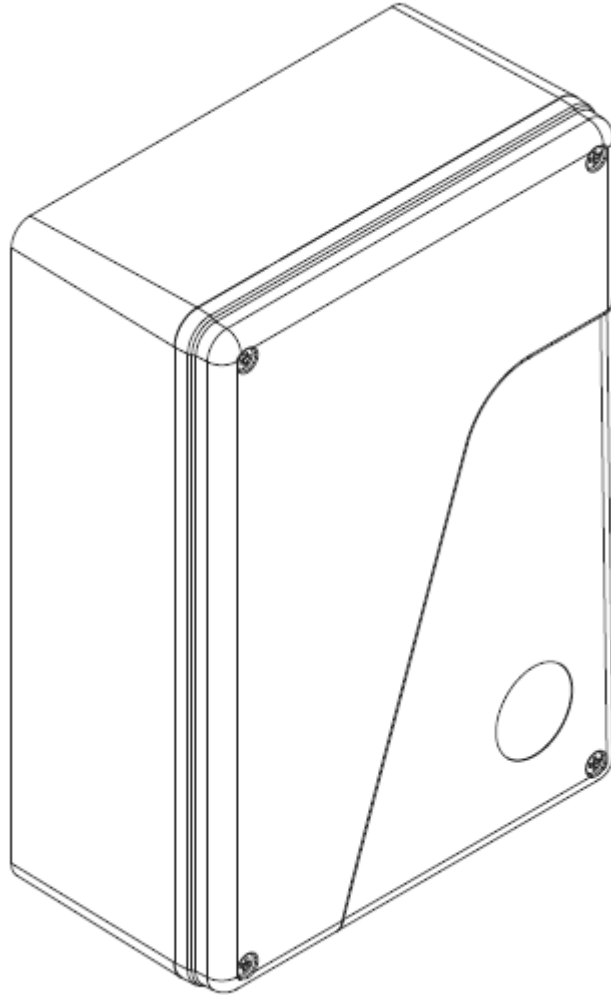

MINDEN BEKÖTÉSI PONT KÖTÉSÉT FESZÜLTSEGMENTES ÁLLAPOTBAN VÉGEZZEN, MERT AKÁR EGY SZABAD VEZETÉKVÉG IS OKOZHAT OLYAN ZÁRLATOT, MELY UTÓLAG NEM JAVÍTHATÓ!

A VEZÉRLÉS ERINTÉSE ELŐTT FÖLDELJE LE MAGÁT, AZ ELEKTROSZTATIKUS FELTÖLTŐDÉS LEVEZETÉSÉRE!

KIT-BILL3

A doboz felszerelése:

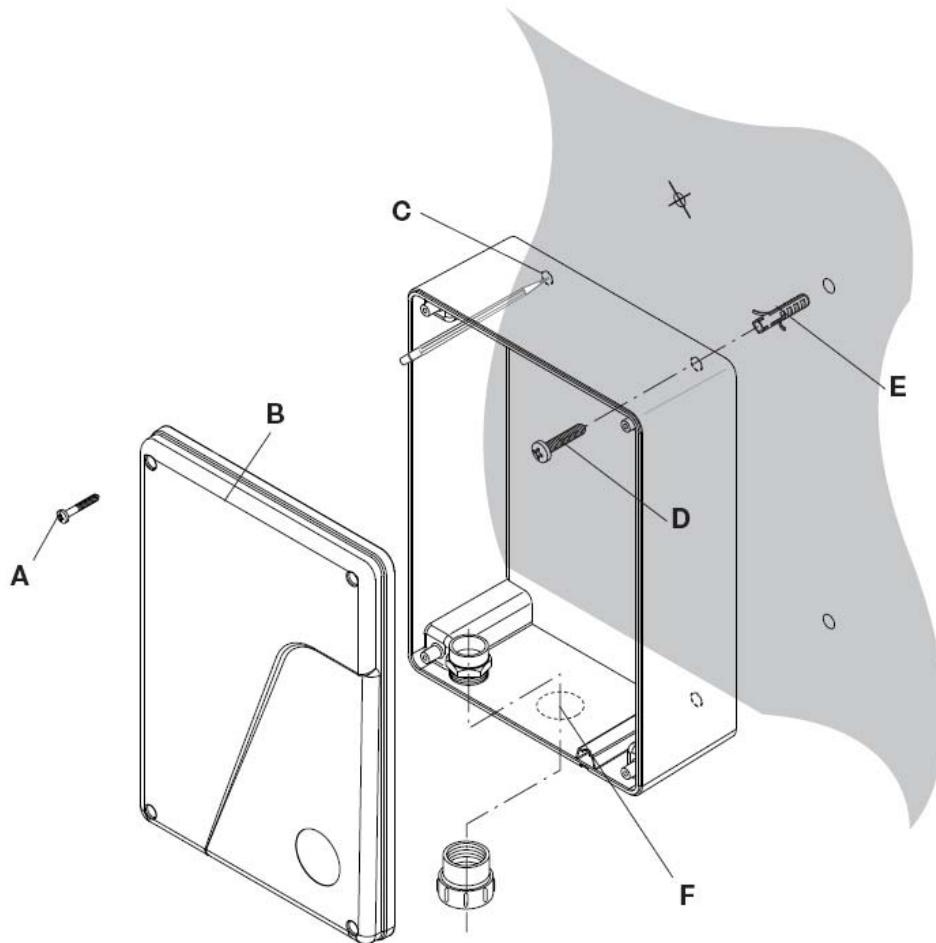

- 1, Csavarozza szét a dobozt, a doboz oldalán lévő csavarokat (A) távolítsa el, majd vegye le a fedelet.
- 2, Mielőtt hozzáérne a panelhez, földelje le magát, érjen kézzel a kapuhoz, vagy a talajhoz a sztatikus feltöltődés elleni védelem érdekében!
- 3, Vegye ki a panelt a dobozból.
- 4, Fúrja ki a dobozt négy helyen a kikönyítésekénél (C) 4-5mm-es fúróval.
- 5, Jelölje át a dobozt a falra, lehetőleg olyan magasra, ahol a hó, víz sár nem érheti (a leesett hó ne lepje be).
- 6, Készítsen 4 db 6-8mm-es furatot a falra.
- 7, Helyezzen a furatokba megfelelő tiplit (E) a csavarok rögzítésére.
- 8, A kábelek bekötéséhez használjon tömszelencéket, ezek furatát szintén a doboz alján lévő kikönyítésekénél (F) készítse el.
- 9, Szerelje fel a falra a dobozt a megfelelő csavarok (D) segítségével.
- 10, Tegye vissza a panelt a dobozba.
- 11, Húzza be a kábelezést a tömszelencéken keresztül.

KIT-BILL3

Panelrajz:

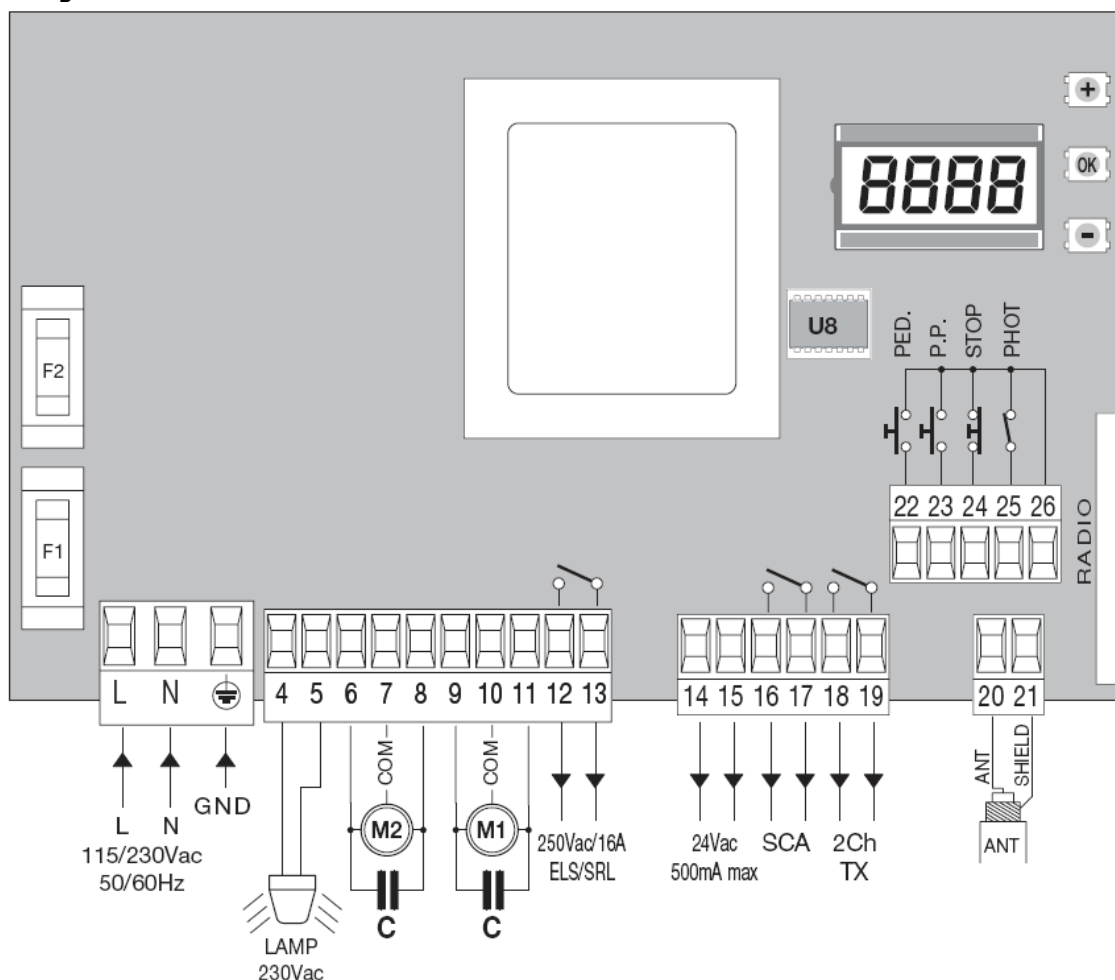

Bemenet/Kimenet funkciók

HEADY		
Kapcsok	Funkció	Leírás
L-N-GND	Betáplálás	230Vac, L-fázis, N-nulla, GND-Védőföld
4-5	Villogó	Villogó csatlakozás 230V 40W max. villogtató típus
6-7-8	Motor2	2-es motor kimenet, 6-irány, 7-közös, 8-irány
9-10-11	Motor1	1-es motor kimenet, 9-irány, 10-közös, 11-irány
12-13	ELS-SRL	Feszültségmentes relé kimenet, kiegészítő lámpához, elektromos zárhoz, Lsd.: TLS paraméter
14-15	24 Vac	Kiegészítők táp kimenete 24Vac/0,5A max
16-17	SCA	Feszültségmentes relé kimenet- Kapu állapot visszajelzés
18-19	2CH/TX	Feszültségmentes relé kimenet 2. rádió csatorna, vagy fototeszt kimenet Lsd.: 2CH funkció
20-21	Antenna	Antenna csatlakozás (20-jel/21-árnyékolás)
22	PED	Kiskapu nyomógomb bemenet (N.O. kapcsolat), az 1-es motor nyitását vezérli teljes nyitásra
23	Nyit-Stop-Zár-Stop	Nyit-Stop-Zár-Stop nyomógomb bemenet (N.O. kapcsolat)
24	STOP	STOP gomb bemenet (N.C. kapcsolat)
25	PHOT	Fotocella bemenet aktív csak zárásban
26	COM	Közös végálláshoz és minden vezérlési bemenethez

KIT-BILL3

Olvadóbiztosítók:

F1: F6,3A Motor védelem

F2: T100mA Transzformátor védelem

Telepítés menete:

1, Kapcsolja le a tápfeszültséget!

2, Kösse be a vezérlésbe csak a motorokat, majd helyezze félállásba a kapuszárnyakat majd zárja vissza a kuplungokat. Adja vissza a tápfeszültséget, majd adjon parancsot (pillanatnyi rövidzár a COM és PP bemenet közé) vagy nyomja le a „-” gombot egyszer.

3, A kapuszárnyaknak nyitni kell először indul a motor1 és másodikkal indul a motor2, ha nem így történik, fordítson irányokat a motorokon, vagy cserélje fel a motorok bekötését, majd kezdje előlről a telepítést (tápfeszültség le, ismét félállásba a kapuszárnyak stb.).

A motorok színjelölései

zöld/sárga-védőföld, barna- egyik irány, fekete másik irány, szürke, vagy kék- közös vezető. A kondenzátor a barna és a fekete kábelekkel párhuzamosan csatlakozik.

4, Belépés a programozásba:

1, nyomja meg a PG gombot, a kijelzőn a PAR felirat jelenik meg (paraméterek).

2, Ha ismét a „PG” gombot nyomja, akkor a paraméterek almenübe lép.

3, Az almenüben a „+” és „-” gombokkal lépkedhet a beállítható paraméterek között, az aktuális paraméterre lépve nyomja meg a PG gombot.

4, A kijelző az aktuális paraméter értékét mutatja. A „+” és „-” gombokkal változtathat az értéken.

5, Nyomja meg ismét a PG gombot, ekkor a „PRG” felirat jelenik meg, ezzel elmentette az aktuális értéket.

6, Visszafelé a „+” és „-” gombokat egyszerre lenyomva feljebb léphet a menüben.

5, Amennyiben jók a motor irányok, kösse be a fotocellákat, és ellenőrizze a működésüket. Állítsa be a motorok erejét (a kapu végénél 150N-nál ne nyomjon jobban a kapu) majd állítsa be a motorok munkaidejét, a további funkciókat, és tanítsa fel a rádióadókat.

Fotocella elektromos zár és egyéb kiegészítők bekötése:

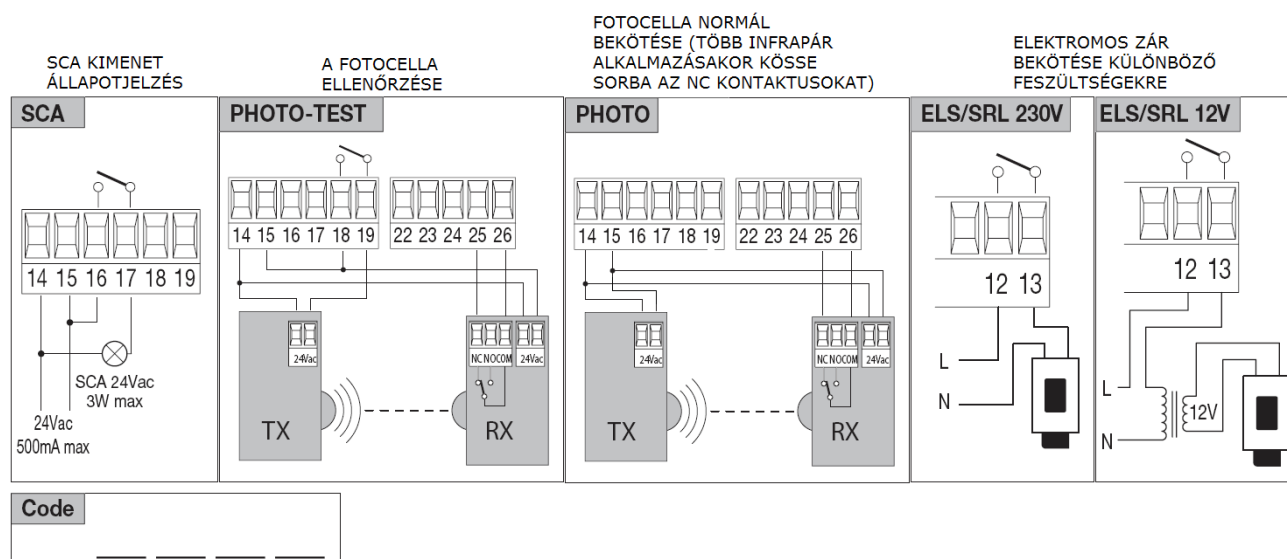

Figyelem! Hibás fotocella bekötés esetén a vezérlés belső alkatrészei sérülhetnek, amely nem garanciális hibához vezet. Ügyeljen a bekötésre, továbbá, ha nem használja a „fototeszt” funkciót, akkor a logikák menüpontban a 2CH pontot állítsa ON helyzetbe, mert hibás logika esetén a vezérlő ERR1 hibaüzenetet ad.

KIT-BILL3

Menüterkép (nem teljes):

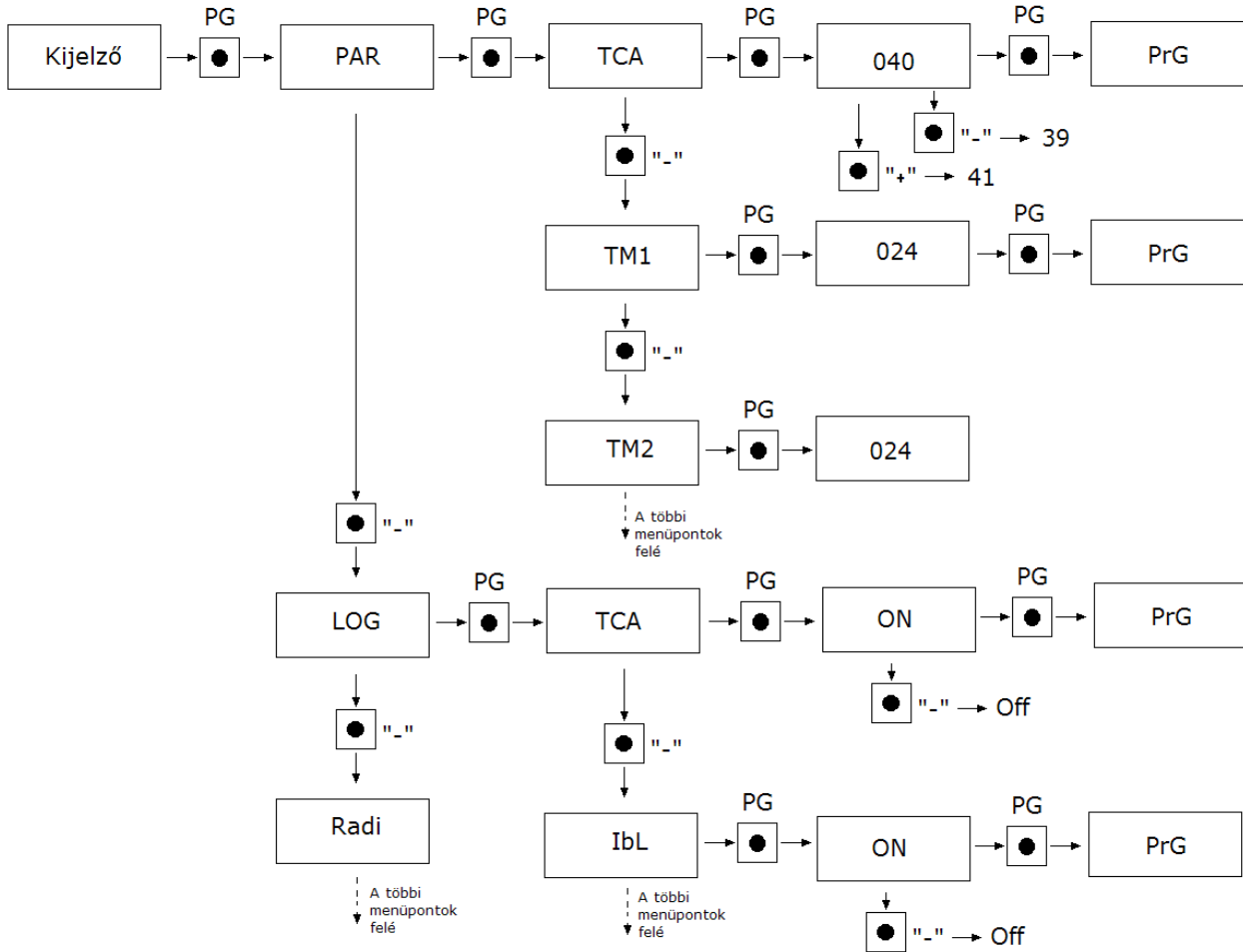

A motorok munkadiagramja:

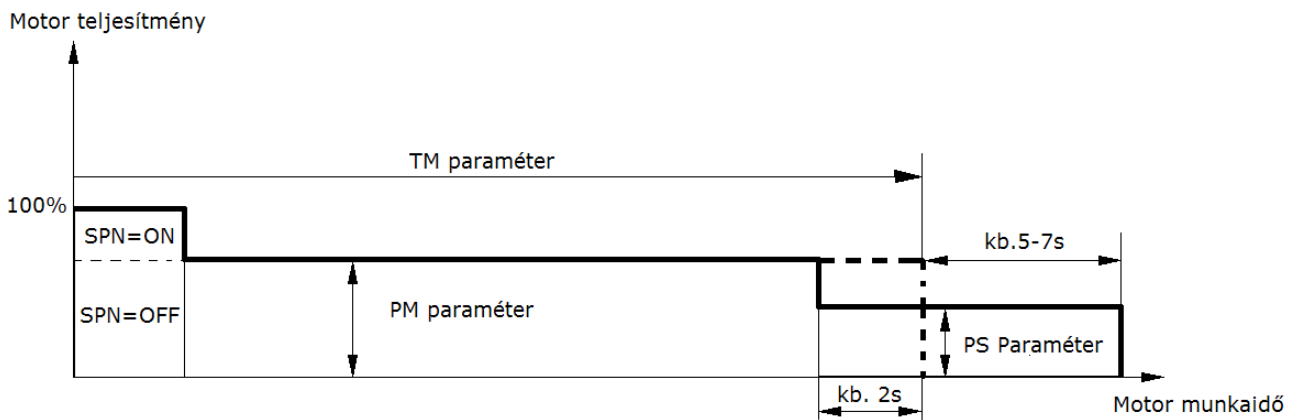

KIT-BILL3

Paraméterek, logikák, speciális funkciók

Az alábbi táblázatban a vezérlésben található egyes funkciók kerülnek leírásra. Vannak olyan paraméterek, melyek egymás tulajdonságait befolyásolják. Kérjük kövesse figyelemmel a táblázat paramétereit.

PARAMÉTEREK	TCA	Automata zárási idő. Csak „TCA”=ON logikával aktív. A beállított idő végeztével a vezérlés zárási parancsot ad.	1-240-(40s)
	TM1	Motor 1 munkaidő. Szabályozza a teljes működési időt nyitási és zárási fázisában.	5-180-(24s)
	TM2	Motor 2 munkaidő. Szabályozza a működési időt nyitási és zárási fázisában.	5-180-(24s)
	TDMO	Motor2 késleltetési ideje nyitási fázisban.	0-15-(2s)
	TDMC	Motor1 késleltetési ideje zárási fázisban.	0-40-(3s)
	PM1	1. motorerő, hidraulikus motor esetén állítsa 99%-ra, és a szelepen állítsa be a nyomást!	1-99-(40%)
	PM2	2. motorerő, hidraulikus motor esetén állítsa 99%-ra, és a szelepen állítsa be a nyomást!	1-99-(40%)
	PS1	1. motorerő, lassítás üzemben. SLD logika „ON” esetén aktív paraméter.	1-99-(70%)
	PS2	2. motorerő, lassítás üzemben. SLD logika „ON” esetén aktív paraméter.	1-99-(70%)
	TLS	ELS/SRL relé kimenet zárt állapotának tartása. Ha az érték nulla, akkor a kimenet zárt, ha a motor működik, vagy a TCA időzítés ideje be van állítva.	0-240-(90s)

***FIGYELEM:** Egy helytelen beállítás veszélyes lehet. Vegye figyelembe az érvényben lévő normatívákat!

LOGIKÁK	TCA	Automatikus zárás: On: bekapcsolva, a szünetidő a paraméterek TCA menüpontjában beállítható Off: kikapcsolva	(ON)
	IBL	Társasházi funkció: On: bekapcsolva. A P.P. bemenetre adott impulzusnak vagy a távirányítónak nincs hatása nyitási fázisban. Off: kikapcsolva	(OFF)
	SCL	Gyors zárás: On: bekapcsolva. Nyitott kapunál, vagy nyitási fázisban a fotocella beavatkozása indítja az automatikus zárást 3 mp. után. Csak TCA=ON logika esetében aktív Off: kikapcsolva	(OFF)
	SLD	Lassítás: A munkaidő kb 10%-kal megnövekszik, tanulmányozza a munkadiagramot. On: Lassítás bekapcsolva Off: Lassítás kikapcsolás	(ON)
	PP	A P.P. gomb és a távirányító működését választja ki: On: NYIT>ZÁR>NYIT> Off: NYIT>STOP>ZÁR>STOP>	(OFF)

KIT-BILL3

PRE	Elővillogás: On: bekapcsolva. A villogó aktiválódik 3mp-cel a motor indulása előtt. Off: kikapcsolva	(OFF)
HAM	„Kosütés” funkció: On: Nyitáskor a kapuszárnyakat összefeszíti, hogy az elektromos zár könnyebben kiakadjon (2mp-ig zárás irányba feszíti a motorokat) Off: feszítés kikapcsolva.	(OFF)
SPN	Megmozdítás: On: bekapcsolva. A motorok maximális teljesítménnyel indulnak el 2mp.ig Off: kikapcsolva	(ON)
IMOT	Egy-, vagy kétmotoros üzemmód: On: csak motor 1 kimenet aktív Off: mindkét motor aktív	(OFF)
CVAR	Programozható kódú adók: On: rádió vevő csak ugró kódú adókra. Off: vevő ugró kódú és programozható fix kódú (öntanuló és dip/switch) adókra.	(OFF)
PHtC	Fotocella (PHOTO C) működési funkció: On: Csak záráskor aktív. Off: Nyitáskor és záráskor is aktív.	(OFF)
OPCL	Indítóbemenet funkció: On: PP bemenet NYITÁS, PED bemenet ZÁRÁS funkció. Off: Normál működésű bemenetek.	(OFF)
2CH	2-es rádió csatorna a 18-19-es kimeneten: On: A 2-ik csatorna szabad relé kontaktusa a 18-19 sorkapocs pontokon van jelen Off: Fotocella teszt bekötési lehetőség	(OFF)
BB	Zárfelhúzás funkció, SLD logika ON esetén On: A zárás utolsó időbeli másodpercében maximális teljesítményt ad a motoroknak, ezzel a kapura szerelt zárat fel tudja húzni. Off: A záródás a lassítási ciklus végéig tart ugyanazon teljesítménnyel.	(OFF)
SERL		
REM	Rádiótanítás adóval On: Meglévő adóról történő tanítás engedélyezve Off: Nem lehet távolról, csak menüből programozni az adót.	(ON)

Rádióadók tanítása:

Az adókat egyesével taníthatja fel a vezérlésnek.

Lépjen rá a kívánt menüpontra: sorrendben: PG gomb majd kétszer a „-” gomb majd ismét a PG gomb (PP parancsra feltanítandó adó) majd végül nyomja meg a középső „PG” gombot, a kijelzőn a „PUSH” felirat jelenik meg, Nyomja meg az adó gombját, melyet társítani szeretne a funkcióhoz. Ha a vezérlés jóváhagyta a parancsot, az „OK” felirat jelenik meg, ha nem fogadja el a kódot akkor az „ERR” felirat jelenik meg.

KIT-BILL3

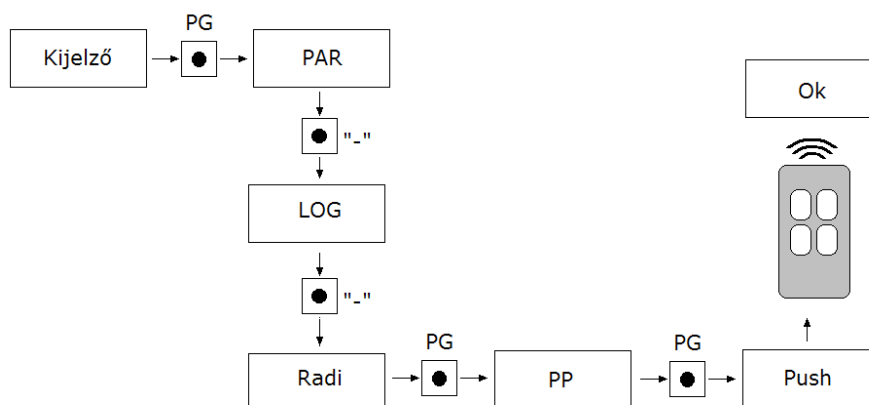

Távírányítók feltanítása távolról (REM logika ON helyzetben):

Nyomja meg a már előzőleg feltanított távirányító rejtett gombját, majd azt a gombot mely a PP, PED vagy 2ch parancs a távirányítón (nem mindegyik távadón van rejtett gomb!). Ekkor a villogó működik (ha van) ha nincs, figyelje a vezérlést, annak egyik reléje meghúz. Nyomja meg ez után az új távadó rejtett gombját, és azt a gombot melyet az előzőleg eldöntött funkcióra tanítana (PP, PED, 2ch).

	MENÜ	FUNKCIÓ
RADIÓ	PP	Ezt a funkciót kiválasztva a vevőt várakozásba teszi nyit-stop-zár-stop funkciót társítva. A kapu teljes nyitását eléri a funkcióval
	2Ch	Ezt a funkciót kiválasztva a vevőt várakozásba teszi (Push) a második rádió csatornát társítva. További beállítási paraméterek: 2CH logikák menüpontban. A gomb megnyomásakor a 2CH relékimenet 1mp-re meghúz, 30V, 500mA terhelhetőségű feszültségmentes kimenet.
	Ped	Ezt a funkciót kiválasztva a vevőt várakozásba teszi gyalogos nyitás funkciót társítva. A kapu elsődleges szárnyát eléri a funkcióval gyalogos közlekedésre, a kapuszárny teljesen kinyílik.
	CLR	Egy meglévő távirányító törlése, szükséges az adó hozzá, A „PG” gomb megnyomása után adjon parancsot az adón, azt törli a vezérlés az „OK” felirat után.
	RTR	Vevő memóriájának teljes törlése. A művelet megerősítését fogja kérni a rendszer. Nyomja meg ismét a „PG” gombot.

	MENÜ	FUNKCIÓ
	nMAn	Látható az automatizálás által elvégzett teljes ciklusok (nyitás+zárás) száma. A <PG> gomb első megnyomásával látható ez első 4 számjegy, második megnyomásával az utolsó 4 számjegy. Pl. <PG> 0012 >>> <PG> 3456 : 123.456 elvégzett ciklus.
	RES	Vezérlés resetelése. FIGYELEM!: a vezérlés visszaáll a gyári értékekre. A <PG> gomb első megnyomására felvillan a RES felirat, a <PG> gomb következő megnyomására pedig reset-elődik a vezérlés. Jegyzet: a vevőről nem törlődnek az adók.

KIT-BILL3

CODE	<p>A vezérlőelektronikát egy négykarakteres kóddal le lehet védeni. A karakterek a 16-os számrendszer alapján a következők lehetnek: 0-9, A, B, C, D, E, F. Az alapérték: 0000 (négy darab nulla) ebben az esetben a rendszer nincs kóddal levédve. A „+” és „-” gombokkal lehet a kódot beállítani, A felirat után nyomja meg a „PG” gombot, és vigye be az első karaktert. majd vigye be a többit is, az utolsó karakter után a „COMF” felirat jelenik meg, ismét vigye be az előző négy karaktert. Ezek után a vezérlés menüjébe csak a megfelelő kóddal lehet belépni. Figyelem! Ha a kódot elfelejtette, csak a szakszervíz tudja azt kinullázni, melynek anyagi költsége van, ebben az esetben a gyári értékek lesznek visszatöltve a panelre.</p>
------	---













Programozási példa

Feltételezzük, hogy be kell állítani:

-automata zárasi időt (TCA) 100s

-elővillogást

lépésről lépésre kövesse a következő leírást:

Lépés	Megnyomni	Kijelző	Jegyzet
1		PRr	Első menü
2		tcr	Az első menü első funkciója
3		040	A kiválasztott funkció aktuális beállított értéke
4		100	Válassza ki a <+> és <-> gombokkal a kívánt értéket
5		PrG	Az érték programozásra kerül
		tcr	Programozás elvégezve, a kijelző visszaáll az éppen kiválasztott funkcióra.
6		PRr	Nyomja meg egyidejűleg a <+> és <-> gombokat a felső menübe visszaálláshoz
7		LoG	Második menü
8		tcr	A második menü első funkciója
9		PrE	Nyomja meg többször a <-> gombot a PRE logika kiválasztásáig
10		oFF	A kiválasztott funkció aktuális beállított értéke
11		on	Válassza ki a <+> és <-> gombokkal a kívánt értéket
12		PrG	Az érték programozásra kerül
		PrE	Programozás elvégezve, a kijelző visszaáll az éppen kiválasztott funkcióra.
13		PRr	Nyomja meg egyidejűleg a <+> és <-> gombokat a felső menübe visszaálláshoz és a kilépéshez, vagy várjon 30mp-et.

